

## ■ リフト／パレット

機械名	ハンドリフト		ハンドパレット	
クラス	500K	1.5t	1.5t (低床)	1t (超低床)
型式	HL-500	CP-15S-107	CP-15S-107H	CPL-10M-85L
メーカー	ヨドノ	OPK	OPK	OPK
積載荷重 (kg)	500	1,500	1,500	1,000
フォーク長さ (mm)	600	1,070	1,070	850
フォーク高さ (mm)	90~1,500	80~200	65~185	39~114
全長 (mm)	1,150	1,450	1,450	1,250
全幅 (mm)	730	520	520	450
質量 (kg)	104	74	74	56

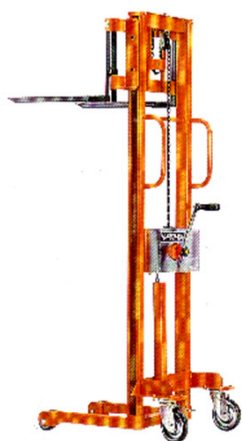

ハンドリフト



CP-15S-107H

## ■ ポニー／一輪車

機械名	ポニー
型式	EVポニー
メーカー	日本ベンリー
積載荷重 (kg)	200
全長 (mm)	690
全幅 (mm)	735
全高 (mm)	630
質量 (kg)	25



ポニー



一輪車

機械名	適用
一輪車	深底

## ■ 台車



台車 (ブレーキ付)



パイプ台車



アルミ6輪台車

機械名	台車				パイプ台車
	後方ハンドル付	ブレーキ付	両横ハンドル付	平台車	H1280DC
クラス	後方ハンドル付	ブレーキ付	両横ハンドル付	平台車	H1280DC
メーカー	ヨドノ	ヨドノ	石川製作所	各種	神戸車輪製作所
積載荷重 (kg)	300	300	300	300	1,200
全長 (mm)	900	900	900	900	1,200
全幅 (mm)	600	600	600	600	800



メッシュパレット(カゴ台車)



ハコ台車

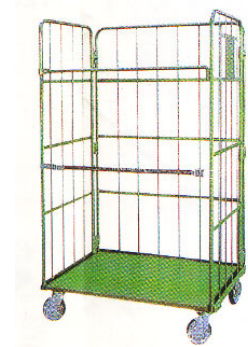

ロールボックスパレット

機械名	メッシュパレット	ハコ台車	ロールボックスパレット	アルミ6輪台車	システム台車
クラス	SCS-3	#200	SR-5	AHK-1	—
メーカー	サンキン	サンコージャンボックス	サンキン	ナカオ	—
積載荷重 (kg)	500	200	500	1,000	400/Fr
全長 (mm)	1,000	880	1,100	1,230	700~1,000
全幅 (mm)	800	640	800	775	—
全高 (mm)	850	655	1,700	250	—

## ■ 気圧リフト(コンプレッサー付)

機械名	あげ太郎
型式	ASGE56-12
メーカー	三陽機器
定格荷重 (kgf)	150 (3.8m以上50)
持上げ高さ (mm)	1,230~5,600
使用圧力	0.97MPa (9.9kgf/m <sup>2</sup> )
単体質量/総質量 (kgf)	32/36



## ■ 吊下式ウインチ

機械名	吊下式ウインチ (ベビーホイスト)						
	BH-N300	BH-700	BH-730	BH-420	BH-430	BH-820	BH-830
型式							
メーカー	トーヨーコーケン						
揚程 (m)	20	20	30	20	30	20	30
定格荷重 (kg)	60	130	110	160	130	230	180
巻上速度 (m/min)	30	25	25	10	10	12	12
ワイヤー径 (mm)	4	5	5	5	5	5	6
ワイヤー長さ (m)	21	21	31	21	31	21	31
モーター出力	300W	600W	600W	400W	400W	9.5A	DC100V
操作コード (m)	10	10	10	10	10	20	30
電源コード (m)	5	5	5	5	5	5	5
質量 (kg)	8.5	17	17	17	17	19	19

\* ベビーホイストは以下の事を守って安全にお使い下さい。

- ①ワイヤーをたるませない事。②制限加重を守る事。
- ③電圧100Vを確保する事。④斜め引き・横引き・地球吊りはしない事。

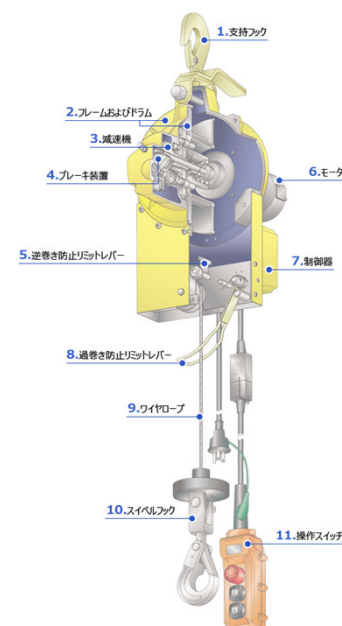

## ■ チェーンブロック／レバーブロック

機械名	チェーンブロック				レバーブロック
定格荷重 (t)	0.5	1	3	1	0.75
標準揚程 (m)	2.4	2.5	3.0	6.0	1.5



チェーンブロック



レバーブロック

## ■ 瓦揚げ機

機械名	アルミ瓦揚げ機
型式	AL4B
メーカー	トーヨーコーケン
積載荷重 (kgf)	150 (3.8m以上50)
昇降速度 (m/分)	30
立て掛け角度	55°~70°屋根上角度20°以上
全長 (m)	10+曲がりレール
質量 (kg)	140



AL4B

## ■ 電動式階段昇降台車

### 重たい荷物の運搬もらくらく

機械名	電動式階段昇降台車
ハンドルポール	3段階調節 (最大549mm延長)
最大階段角度	2段階調節 (30~35度)
昇降速度	階段1段/約2.3秒
最大積載量	159kg
連続使用時間	約80分 (80kgの荷物を載せた場合)
連続待機時間	960分
モーター	24V/120W
バッテリー	24V/2,600mAh
バッテリー充電時間	約8時間
充電器入力	100~240V・50/60Hz 2.5A
充電器出力	29.4V/2A
荷台寸法 (mm)	全幅474×奥行500×全高900
本体寸法 (mm)	全幅520×奥行660×全高1,173
質量 (kg)	31



\*ご利用に際しては付属の取り扱い説明書（操作マニュアル）を必ずご確認し、操作方法を熟知した上でご使用ください。

## ■ ジャッキ

機械名	爪付ジャッキ	
型式	M-100	
メーカー	今野製作所	
揚力	爪部 (t)	5
	頭部 (t)	10
ストローク (mm)	137	
爪最低高さ (mm)	22	
本体高さ (mm)	286	
ベース幅 (mm)	189	
爪：長さ×幅 (mm)	55×75	
質量 (kg)	19	



機械名	適用
オイルジャッキ	—
スイッチ延長コード	全長10m
ホイスト専用ブラケット	定格荷重250kg/ブーム長さ835mm/自重8.5kg